

# ACTIVESHOP<sup>®</sup>

## ИНСТРУКЦИИ ЗА УПОТРЕБА

Електрически козметичен стол Azzurro 803D 3 мотора



**Вносител:**

ACTIVESHOP Sp. z o.o.  
Ul. Graniczna 8b, bud. DC2A  
54-610 Вроцлав, Полша  
[www.activeshop.com.pl](http://www.activeshop.com.pl)  
Rev. A/05/2024

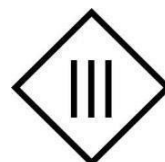

Преди да използвате козметичния стол, прочетете инструкциите и следвайте тези стъпки:

1. Уверете се, че всички опаковъчни материали са отстранени.
2. Уверете се, че седалката е в изправност.
3. Поставете козметичния стол на мястото, където ще се използва.
4. Включете щепсела на електрическата мрежа в подходящ контакт.

**Забележка!** Деца и неопитни лица не трябва да използват този уред. Децата трябва да бъдат под наблюдение и не трябва да играят в близост до козметичния стол.

#### Размери на устройството:

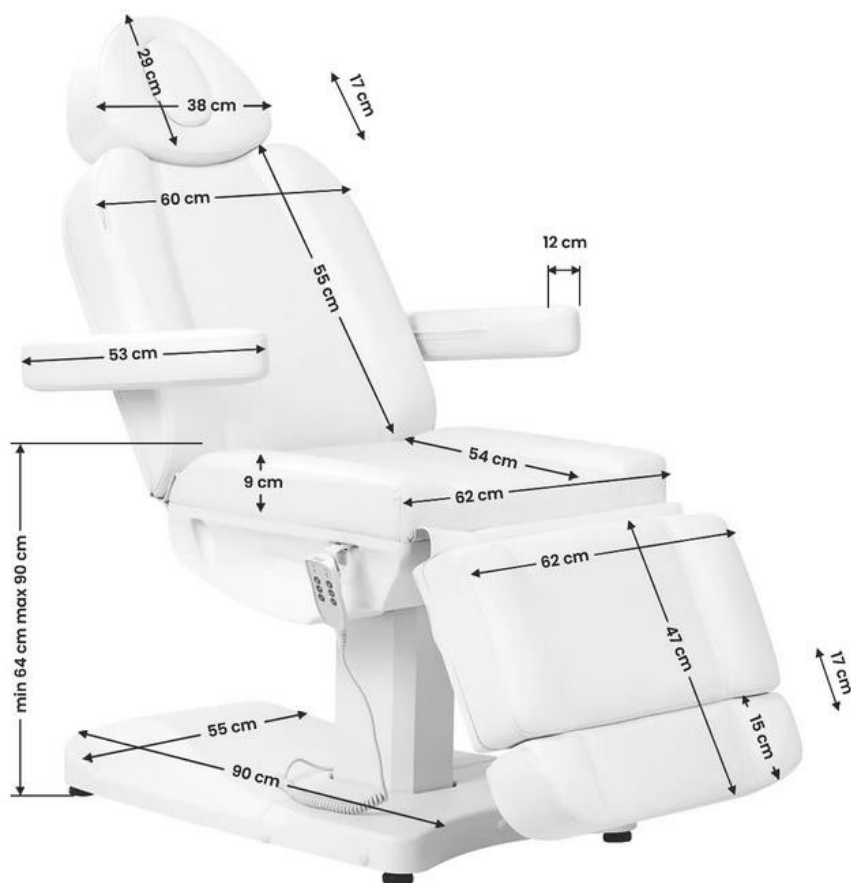

## Конструкция на устройството:

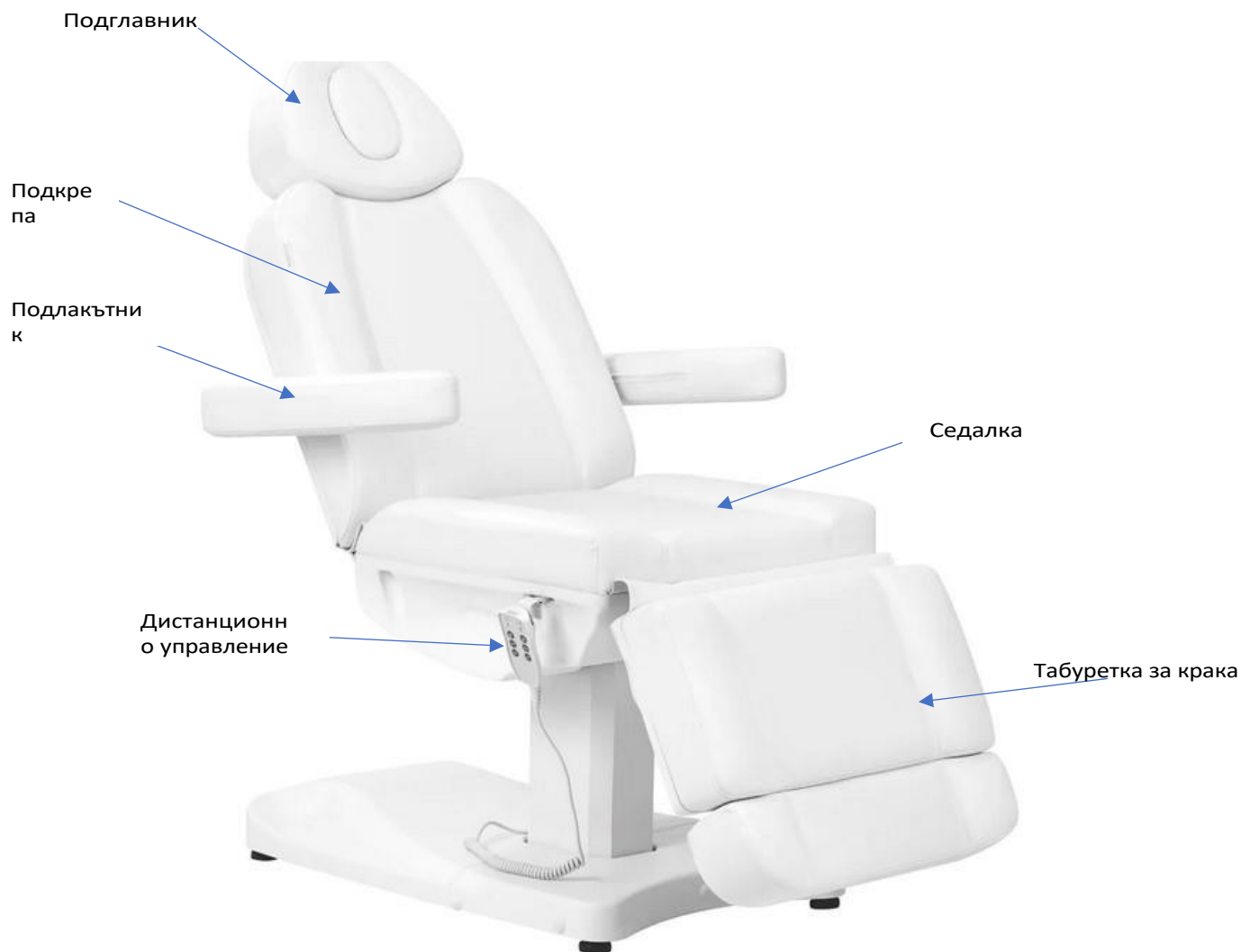

## Предупреждение:

1. Подложката за крака не е проектирана да издържи цялото тегло на възрастен човек.
2. Не сядайте директно върху подлакътника или поставката за крака.
3. Уверете се, че разстоянието между контактите не надвишава 2 метра.

## Внимание

1. От съображения за безопасност винаги включвайте захранващия кабел в заземен контакт.
2. Не връзвайте захранващия кабел към устройството. Вдигането или дърпането на захранващия кабел може да го повреди. Уверете се, че захранващият кабел може лесно да се отстрани при спешен случай.
3. Преди да преместите електрическия козметичен стол, извадете захранващия кабел, за да не се заклеши между някои части на стола.
4. Ако захранващият кабел е повреден, незабавно го изключете, не използвайте стола и се обърнете към оторизиран сервизен център. Използвайте само оригиналния захранващ кабел.
5. Не позволявайте на лицето, което не извършва лечението, да контролира дистанционното управление.
6. Не поставяйте никакви предмети под седалката.
7. Уверете се, че около седалката има достатъчно свободно пространство, за да може тя да се сгъва и разгъва свободно.

- Уверете се, че около седалката няма остри или опасни предмети, които биха могли да повредят устройството.
- Не модифицирайте устройството сами. Ако столът не работи правилно, спрете да го използвате и се обърнете към оторизиран сервизен център.

Столът има възможност за ръчно управление чрез дистанционно управление, както и за управление с крака. Височината на стола, позицията на облегалката и на поставката за крака могат да се регулират според нуждите.

#### Функции за дистанционно управление:

- Регулиране на височината на седалката (64-90 см)
- Регулиране на облегалката
- Регулиране на подложката за крака

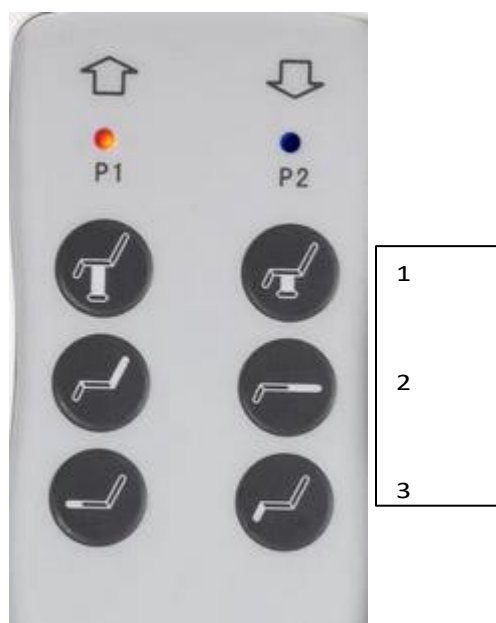

#### Функции за управление с крак:

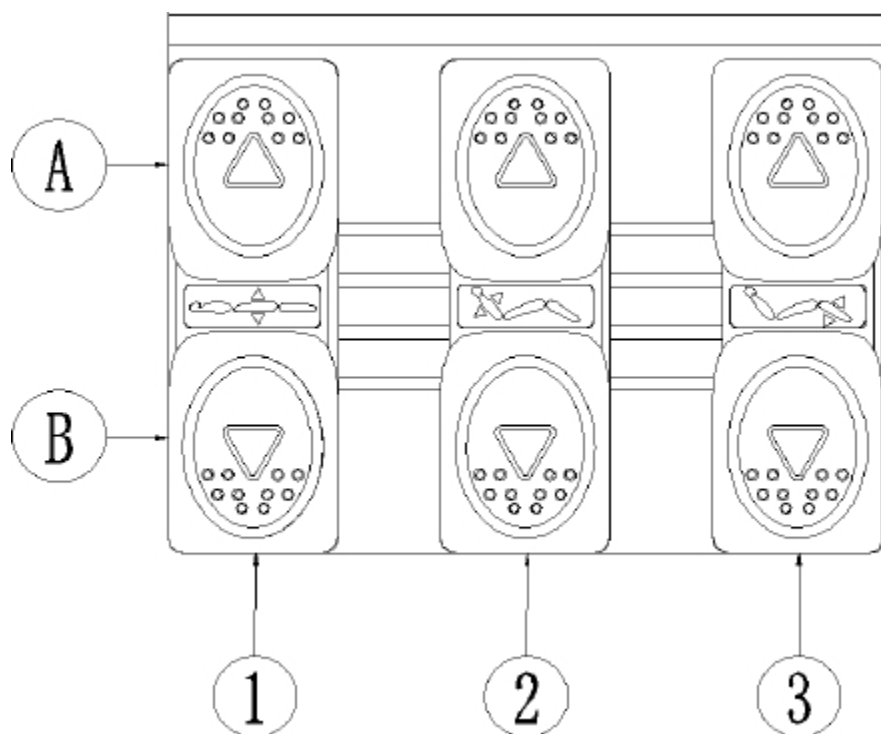

1. Регулиране на височината на седалката. Натиснете А, за да повдигнете седалката, или В, за да я спуснете.
2. Регулиране на позицията на облегалката. Натиснете А, за да повдигнете облегалката, или В, за да я спуснете.
3. Регулиране на опората за крака. Натиснете А, за да повдигнете опората за крака, или В, за да я спуснете.

### Удължаване на подложката за крака

Столът има и опция за удължаване на опората за крака, което улеснява лечението на по-високи хора и подобрява комфорта. Максималната дължина на удължителя на поставката за крака е приблизително 17 см. За да регулирате подложката за крака, използвайте копчето от долната страна на подложката за крака.

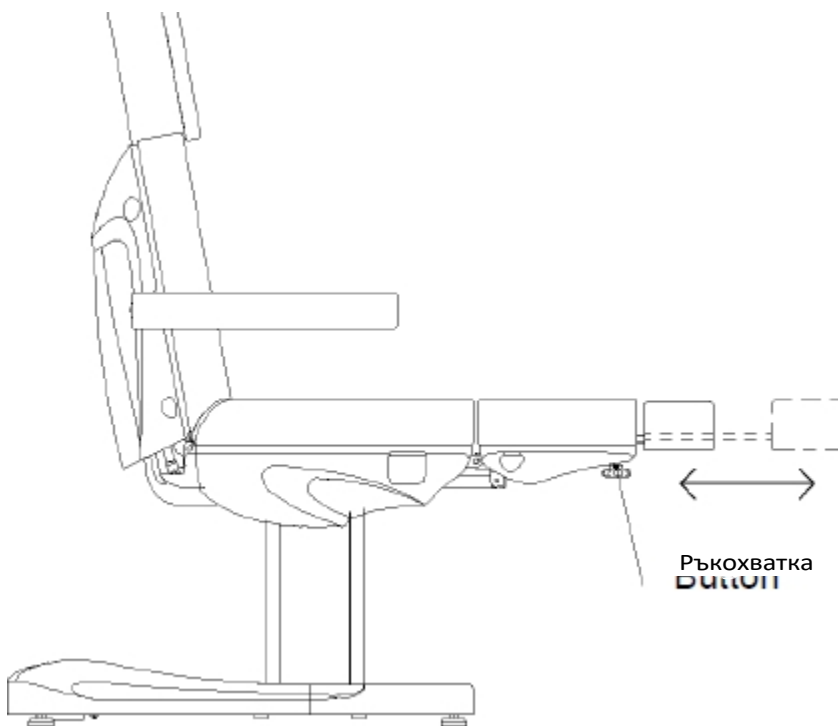

### Монтаж на подлакътника:

Вкарайте подлакътниците в отвора, разположен отстрани на облегалката. Подлакътникът трябва да е здраво закрепен. Плъзнете я надясно или наляво, така че да влезе правилно на мястото си. Направете същото и с другия подлакътник. Подлакътникът е перпендикулярен на земята (независимо от ъгъла на седалката). Той може да се завърти на 180°.

### Монтаж на облегалката за глава:

Плъзнете облегалката за глава в отвора, разположен в горната част на облегалката на седалката. Когато облегалката за глава е на правилната височина, затегнете манивелата на облегалката, за да закрепите облегалката за глава.

За да намалите или удължите облегалката за глава, развийте манивелата, регулирайте облегалката за глава и затегнете манивелата.

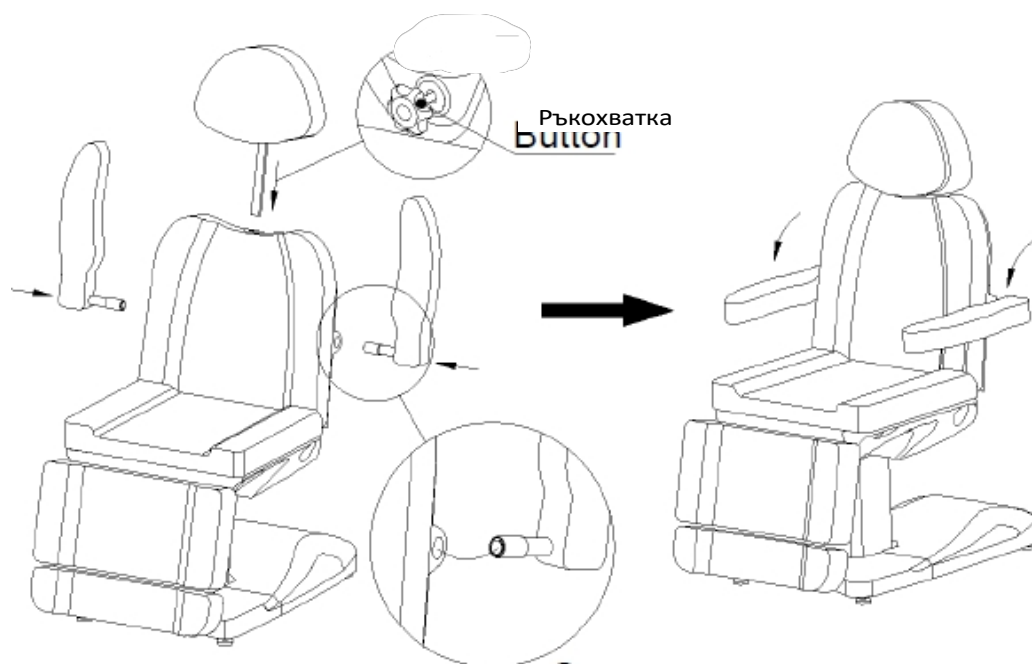

## Почистване и дезинфекция на устройството:

Преди почистване изключете уреда от електрическата мрежа.

За да поддържате повърхността на стола в добро състояние, тя трябва да се почиства редовно. Не забравяйте да почиствате и дезинфекцирате стола след всяка употреба. Препоръчително е да извършвате цялостна дезинфекция веднъж месечно.

### I Метални и пластмасови повърхности

За да почистите металните и пластмасовите повърхности и уредите за управление, ги избършете с влажна кърпа. За почистване на труднодостъпни места или ъгли добре работи малка четка. Не използвайте твърде много течност за почистване на уреда. След това дезинфекцирайте уреда с подходяща течност.

### II Повърхности от неръждаема стомана

Почистването с мек разтвор на почистващ препарат е най-подходящо. Амониакът и повечето разтворители могат да се използват за отстраняване на силни петна. Избягвайте разтвори на хлорна основа.

### III Боядисани или хромирани метални повърхности

- Не използвайте водни струи (душове, оръдия за вода с високо налягане) за почистване.
- Не почиствайте при високи температури и висока влажност и не излагайте устройството на условия, които могат да доведат до замърсяване с течности.
- Не използвайте разтворители или киселини за почистване.

### IV Повърхност на седалката

- Избършете равномерно повърхността на седалката със специален препарат за почистване на кожа и след това я избършете с чиста, мека кърпа.

## Поддръжка

**Изключете устройството от електрическата мрежа преди поддръжка.**

1. Ремонтите трябва да се извършват от опитен и оторизиран от производителя персонал. Ремонтът, извършен от неоторизиран персонал, може да доведе до нараняване или повреда на уреда, за които производителят не носи отговорност.
2. Използвайте само оригинални резервни части, одобрени от производителя.
3. Не използвайте електрическия козметичен стол или аксесоарите, ако те не работят правилно.

4. Всички дейности по поддръжка и ремонт трябва да бъдат документирани.

### Средства за препитание

Веднъж седмично проверявайте органите за управление и тяхното окабеляване. Проверявайте състоянието и функционирането на следните елементи поне веднъж на всеки шест месеца:

1. Захранващ кабел и неговото закрепване
2. Окабеляване на двигателя
3. Контролна кутия и нейното окабеляване
4. Дали аксесоарите са прикрепени
5. Нормално функциониране на заключващата система

Ако откриете някакви дефекти, спрете да използвате оборудването и се обърнете към оторизиран сервизен център. Само опитен или упълномощен персонал може да отваря или сменя задвижващия/контролния блок.

Ако някоя част от устройството е повредена, изключете захранващия кабел и спрете да го използвате. След това уведомете сервиза.

### Решаване на проблеми

Проблем	Причина	Метод на решение
Липса на реакция след натискане на бутоните на дистанционното управление	1. Бутонът за включване се активира или не. 2. Проверете дали педалът е натиснат максимално. 3. Проверете дали уредът е включен към електрическата мрежа. 4. Проверете дали всичко е свързано правилно.	1. Опитайте да рестартирате с бутона за захранване. 2. Опитайте да включите други бутони и вижте дали работят. 3. Изключете устройството от електрическата мрежа и го включете отново. 4. Изключете щепселите и ги свържете отново.
Устройството издава странни звуци	Разхлабен винт	Затягане на винтовете

### МЕРКИ ЗА СИГУРНОСТ

1. Устройството е професионално оборудване за използване в козметичните операции. Работата с устройството само от квалифициран козметичен персонал позволява да се избегнат нежелани ефекти по време на лечението.
2. Устройството не трябва да се разглобява или да се опитва да се използва за цели, различни от посочените в това ръководство. Всички сервизни дейности и ремонти трябва да се извършват само от оторизиран сервизен техник ( фирма ACTIVESHOP Sp. z o.o.).
3. Не инсталирайте и не работете с устройството в близост до течности, мокри помещения или с мокри ръце - за да не попадат течности в устройството.
4. Незабавно извадете щепсела от контакта и се обърнете към оторизирания сервиз, осигурен от ACTIVESHOP Ltd., в следните случаи:
  - а) в уреда е попаднала течност; б) уредът излъчва странна миризма, дим или издава странни звуци,
  - в) захранващият кабел е повреден; г) уредът е бил съборен или корпусът е бил повреден.
5. Не поставяйте никакви предмети върху кабелите. Не инсталирайте устройството на място, където някой може да стъпи върху захранващия кабел.

6. От съображения за безопасност изключвайте захранващия кабел от контакта всеки път, когато приключите работа с уреда.

7. Не поставяйте нищо в отвора на уреда. Ако в отвора попадне чужд предмет, извадете кабела от контакта и се свържете с дистрибутора или производителя.

8. Не поставяйте устройството върху нестабилна количка, рафт или превозно средство. Устройството може да се повреди, ако падне.

9. За да се гарантира фиксираният срок на експлоатация на устройството, се препоръчва да се спазва интервал от една минута преди повторно натискане на бутона за захранване (между включване и изключване и обратно).

10. Захранването трябва да отговаря на спецификациите, посочени на табелката. В противен случай съществува риск от неправилно функциониране, повреда или дори изгаряне на уреда.

#### **ЗАБЕЛЕЖКИ:**

1. В случай на повреда на захранващия кабел или други неизправности се обърнете къмоторизиран сервизен център - така ще избегнете опасност.

2. Това оборудване може да се използва от деца на възраст най-малко 8 години и от хора с намалени физически и умствени способности и липса на опит и познания за оборудването, ако е осигурен надзор или инструкции за безопасно използване на оборудването, така че да се разберат свързаните с него рискове.

3. Уредът не е предназначен за игра от деца. Не позволявайте на деца да си играят с уреда.

4. Не оставяйте уреда без надзор, когато в близост се намират деца или лица, които нямат достатъчно познания за използването на уреда.

5. Този електроуред не е играчка. Неправилната употреба или контактът с електрическия уред могат да представляват риск за здравето или да доведат до смърт, поради което уредът трябва да се използва и съхранява на място, недостъпно за деца.

#### **ИЗХВЪРЛЯНЕ НА УРЕДА**



Изхвърляйте използваните електрически уреди, приспособления и опаковки в центрове за рециклиране в съответствие с правилата за опазване на околната среда. Електрическите уреди не трябва да се изхвърлят в контейнера за битови отпадъци. Спазвайте правилата за изхвърляне на този тип оборудване. С цел опазване на околната среда в съответствие с Директива 2012/19/ЕО относно отпадъците от електрическо и електронно оборудване, използваните

електрическите уреди трябва да се събират отделно и да се предават на следните места

събиране на отпадъци от електронно и електрическо оборудване. В края на полезния си живот старите уреди съдържат напълно рециклируеми компоненти и следователно следва да бъдат предадени за преработка. Поради това те трябва да се предават в съответните пунктове за събиране, както и на компанията ACTIVESHOP Sp. z o.o.

#### **СЪХРАНЕНИЕ И ТРАНСПОРТ**

Устройството трябва да се транспортира при температура между (-) 20 °C и (+) 50 °C само в оригиналната си опаковка. Съхранявайте устройството на добре проветриво място с относителна влажност не повече от 75 %. Работна температура от (+) 10 °C до (+) 40 °C. По време на процесите на съхранение и транспортиране устройството не трябва да се хвърля или изпуска, да се излага на механични удари или атмосферни влияния.