

ACTIVESHOP®

MODE D'EMPLOI

YOSHIDA nettoyage HYDROCLEAN 5 en 1
Modèle - H5020

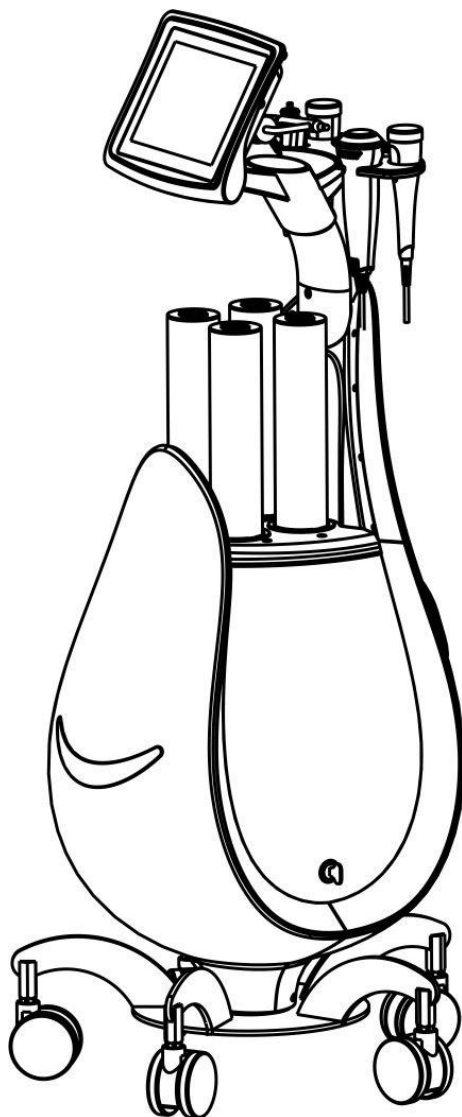

Importateur :

ACTIV Tomasz Pacholczyk ul.
Graniczna 8b, bud. DC 1 54-610
Wrocław, Pologne
www.activeshop.com.pl













Il ne s'agit pas d'un produit médical. Ne l'utilisez pas pour un traitement médical !

Spécifications et données techniques :

Nom du produit	5 DANS 1 Peau d'hydrogène de Yoshida
Numéro d'article	H5020
Caractéristiques	Oxybrasion et peeling à l'hydrogène, Ultrasons, RF, spray, hammer heat - froid
Tension/puissance nominale	AC 100-120V ~
	AC 220-240V ~
Fréquence de fonctionnement	50/60Hz
Puissance nominale	190W
Dimension (LXWXH)	61*41*90.1cm
N.W.	50Kg

Liste d'emballage :

Nom	Apparence de l'élément	Quantité
Machine		1 ensemble
Câble d'alimentation		1 pièce
Tête RF		1 pièce
Tête échographie		1 pièce
Chaleur du marteau - froid		1 pièce
Aérographe pour la pulvérisation		1 pièce
Oxybrasion et tête de peeling hydrogène		1 pièce
Tête de broyage		1 ensemble

Plastique dur tête		1 ensemble
Tête en silicone		1 ensemble
Mode d'emploi		1 copie

Mode d'emploi de l'appareil :

1. Écran d'affichage
2. Accessoires
3. Bouteilles (A,B,C,D)
4. Clé
5. Panneau avant
6. Porte-accessoires
7. Prises de connexion
8. Bouton marche/arrêt
9. Fusible
10. Prise réseau

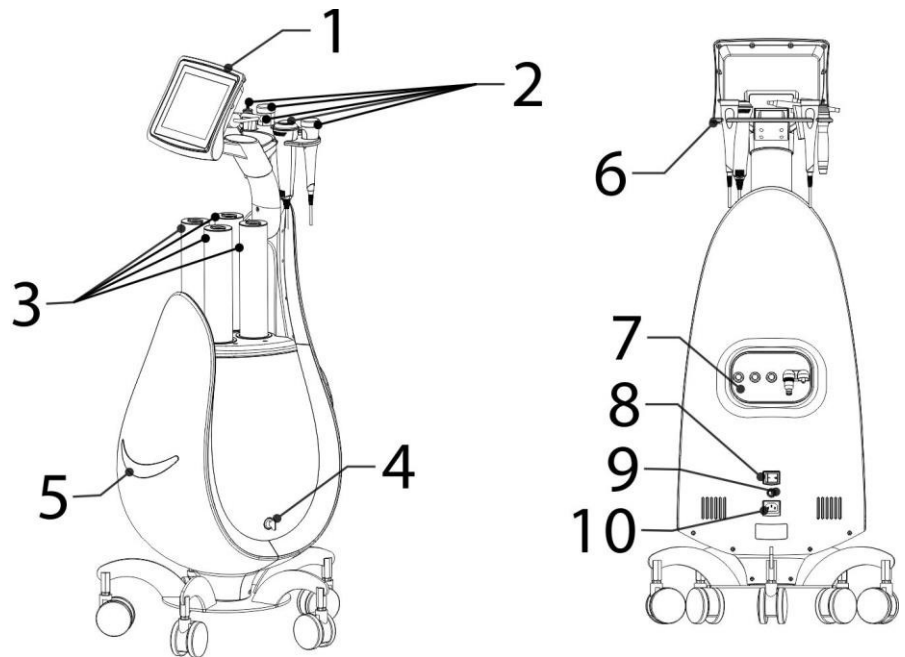

Instructions et commentaires :

1. Suivez les instructions pour installer les accessoires.
- 2. Remplir le récipient d'eau minérale ou d'un autre liquide sous forme aqueuse, puis ouvrir le bouton supérieur.**
3. Allumez l'interrupteur d'alimentation situé sur le côté du cadre principal. Le voyant de l'interrupteur s'allume.
4. Soulever légèrement l'écran d'affichage
5. Fonctionnement de l'affichage et de l'écran : Mise sous tension Sélection des fonctions - diverses fonctions

6. Touchez l'écran d'affichage pour sélectionner les fonctions nécessaires Sélection des

fonctions :

1. Aqua Clean (traitement de l'eau et de l'hydrogène)

2. Échographie

3. Pulvérisation

4. Paramètres

5. RF

6. Marteau chaud-froid

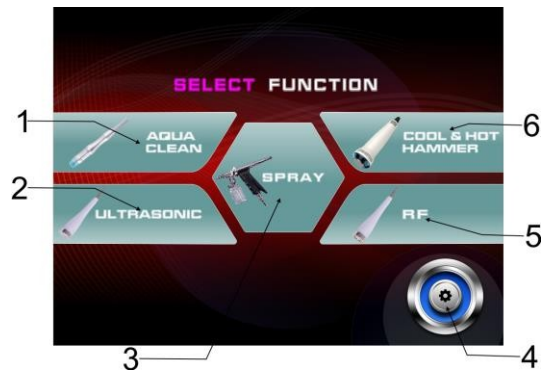

Fonctions de l'appareil

1. Aqua Clean (nettoyage en profondeur)

2. Spray (application de substances actives en profondeur dans la peau).

3. RF (Lifting skin.)

4. Ultrasons (application de substances actives en profondeur dans la peau)

5. Marteau chaud-froid (stimulation de la peau, des pores et des vaisseaux sanguins).

Les étapes opérationnelles :

Fonction Aqua Clean

En créant un vide, les bulles ultrafines et les fluides nutritifs sont entièrement combinés. De petites têtes d'aspiration en spirale spécialement conçues agissent directement sur peau, maintenant les bulles ultrafines en contact avec la peau pendant une longue période, ce qui accroît l'effet de gommage. Elles nettoient la peau en profondeur, éliminent les cellules kératiniques vieillissantes et le sébum. En profondeur

éliminer toutes les impuretés, les acariens et les résidus de sébum des follicules pileux et réapprovisionner la peau en nutriments. La peau est hydratée, douce et brillante.

Préparation à l'utilisation

Ajouter un liquide spécial ou de l'eau minérale dans la bouteille

1. Appuyez sur le bouton situé au milieu de la bouteille...

2. Dévisser le couvercle supérieur dans le sens de la flèche.

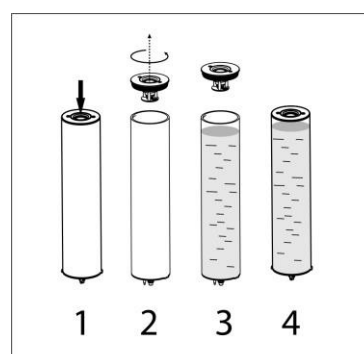

3. Ajouter un liquide spécial ou de l'eau minérale dans la bouteille
4. Serrez le couvercle supérieur dans le sens inverse et appuyez sur le bouton du milieu (voir image de droite).
5. Insérez les bouteilles dans les fentes d'accueil appropriées. (voir l'image ci-dessous)

Note : Avant l'insertion, vérifiez que le joint d'étanchéité inférieur est intact (cf.

ci-dessous). Une bague d'étanchéité manquante ou endommagée entraînera une fuite ! Lors de l'insertion, vérifiez que petit et le grand trou sur les deux côtés s'emboîtent, ne pourrez pas l'insérer. Insérez les 4 bouteilles d'eau dans les fentes correspondantes.

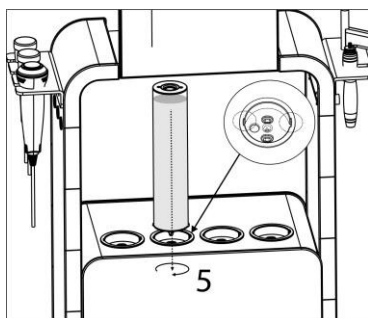
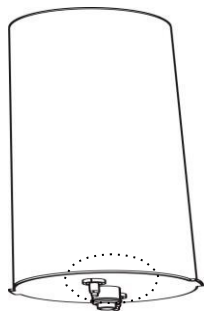

Mode d'emploi

(1) Sélectionnez la fonction Aqua sur l'écran.

MENU

1. Réduction du temps
2. Minuterie
3. Augmenter le temps
4. Retour au menu principal
5. Réduction de la consommation d'énergie
6. Barre énergétique

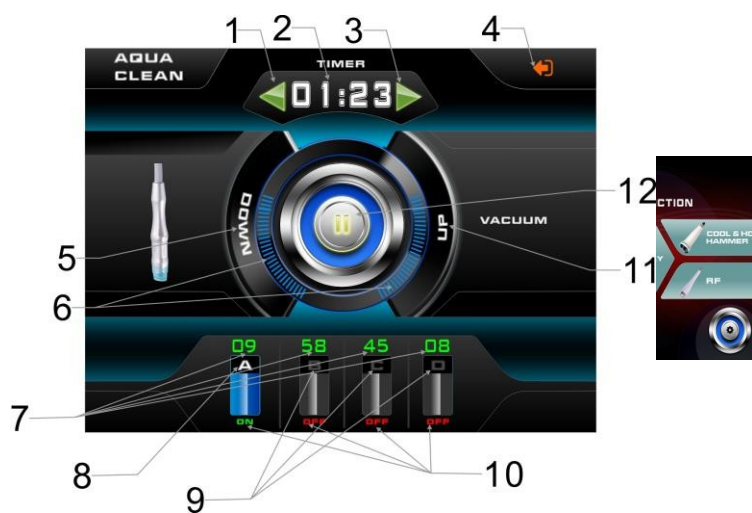

sur

7. Pourcentage de bouteilles d'eau utilisées

8. Bouteille A

(Active la fonction eau riche en hydrogène)

9. Bouteille B, C, D

10. État de fonctionnement de la bouteille

11. Augmenter l'énergie

12. Bouton de démarrage

(2). Appuyer sur le bouton au du centre couvercle bouteilles

(sinon l'eau risque de s'écouler), puis appuyez sur Temps de réduction



Augmenter le temps d'utilisation ajuster le temps d'utilisation, en fonction du traitement effectué (suggéré 15-20min), appuyer sur UP et DOWN pour ajuster la puissance d'aspiration selon les besoins.

(augmentation suggérée à partir du niveau 2), sélectionnez la bouteille dont vous avez besoin, vous pouvez en choisir une ou toutes, les bouteilles ABCD sont affichées à l'écran, les bouteilles actives sont affichées en bas.



sont affichés comme ON, les inactifs sont affichés comme OFF, Dans le flacon A, il est également possible d'activer



la fonction d'hydrogénation de l'eau, lorsqu'elle se trouve dans la fonction cliquez à nouveau sur l'icône de la bouteille



cela signifie que la fonction d'hydrogénation est activée., lorsque vous voulez désactiver cette ,



Il suffit de cliquer à nouveau sur l'icône du cylindre pour le fermer. (Note : Seul le cylindre A dispose de cette fonction , B,C,D ne disposent pas de cette fonction) .

Explication : (L'eau hydrogénée) est scientifiquement reconnue comme insoluble dans l'eau grâce à une technologie de mélange liquide-gaz à l'échelle nanométrique, et utilise des méthodes physiques pour entourer uniformément les molécules d'hydrogène autour d'une molécule d'eau afin de favoriser la stabilité de l'eau dans l'eau.

une combinaison d'hydrogène et d'eau. Il se caractérise par une forte concentration d'hydrogène et une bonne stabilité. L'hydrogène est un gaz incolore, inodore et non toxique. La nature unique de l'hydrogène

détermine que l'hydrogène présente de nombreux avantages en biologie. La caractéristique la plus évidente est sa forte pénétration

Les cellules de l'épiderme, qui peuvent facilement pénétrer dans n'importe quelle partie de la cellule, comme le noyau et les cellules de l'épiderme, ne sont pas des cellules de l'épiderme.

L'eau riche en hydrogène a donc une très forte fonction antioxydante.

Ajustez le pourcentage d'eau par bouteille, cliquez simplement sur le nombre sur l'écran **45**, le nombre apparaîtra en haut.

1. Fenêtre de sélection du code pin
2. Clavier pour la sélection du code pin
3. Annulation du code pin
4. Confirmation du code pin et sortie



Dans l'interface de saisie des nombres, cliquez sur le pourcentage requis pour saisir le nombre ci-dessus. Par exemple, saisissez 23, ce qui signifie que 23 % de l'eau contenue dans la bouteille est utilisée.

appuyez sur  le système enregistre la valeur et quitte l'interface. Si la saisie est erronée,

Appuyez à nouveau sur  enter.



Une fois que le numéro requis a été défini, appuyez sur  Démarrer le travail.

(3) fonctions

Sélectionnez la tête de broyage souhaitée et montez-la sur le mandrin.



, Trois têtes de broyage au choix

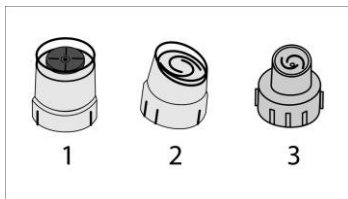

1. Tête de broyage
2. Tête en plastique dur
3. Tête en silicone

La tête de broyage est adaptée à l'exfoliation des peaux mortes. Les têtes en plastique dur conviennent à un usage régulier sur la peau. Différents modèles sont utilisés pour nettoyer toute la surface ou une partie du visage. La tête en silicone convient aux peaux sensibles et n'irrite pas.

Le lavage complet du visage dure 15 à 20 minutes.

Notes sur les opérations :

1. Lorsque la bouteille à utilisé liquide est plein, sur l'écran apparaît le logo d'avertissement



puis terminer le travail , ouvrir la porte arrière de la machine, retirer l'eau sale de la bouteille. En suivant le sens de la flèche, nettoyez l'eau sale et remettez la bouteille place, a continuer à l'utiliser.

2. La bague d'étanchéité de la bouteille d'eau est endommagée, ce qui peut provoquer une fuite. Dans ce cas

en cas de fuite accidentelle, coupez immédiatement l'alimentation électrique,

d'eau, essuyez l'eau avec un chiffon sec et placez-la dans un endroit sec, à l'abri de l'humidité.

L'appareil doit être placé dans un endroit aéré jusqu'à ce qu'il soit sec.

redémarrer le système. N'ouvrez pas l'appareil,

l'eau s'échappe ! sinon l'appareil sera

détruits !

3. lorsque vous déplacez l'appareil, appuyez sur la maintenir la bouteille d'eau fermée afin d'éviter les fuites.

4. Gardez la tête de broyage propre, nettoyez la sonde après chaque utilisation et utilisez de l'alcool ou d'autres outils désinfectants pour stériliser ou remplacer la nouvelle tête.

5. La durée du traitement ne doit pas dépasser 15 minutes. Personnes ayant une petite surface de peau sur le visage doit effectuer un traitement plus court. Un traitement trop long peut entraîner une exfoliation trop importante ou une mauvaise absorption des substances actives ; la pièce à main ne doit pas rester longtemps dans la même position pour éviter d'endommager la peau.

6. Un traitement exfoliant trop long peut endommager la peau.

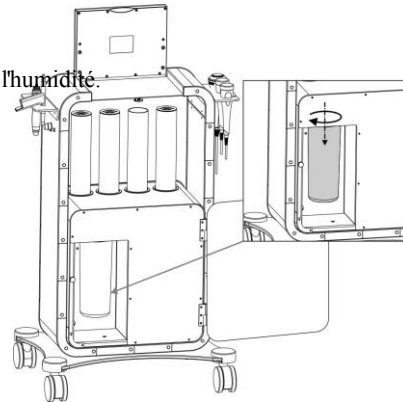

retirer

sèche,

Essayer

lorsque de

pour

Fonction de pulvérisation d'eau oxygénée

Efficacité : l'eau ou une autre substance à injecter facilite l'absorption par la peau, l'oxygénation de la peau, l'activation des cellules cutanées et la nutrition de la peau.

Introduction au service

1. Drainage (contrôle du volume d'éjection de l'oxygène)
2. bouteille
3. poignée

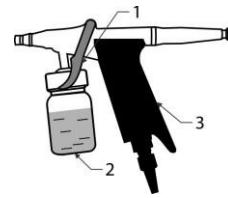

Préparer avant l'utilisation



Ajouter de l'eau propre ou de l'essence dans le

Instructions :

- (1) Sélection L'icône SPRAY, lors de la sélection d'une fonction, permet de passer à l'interface de pulvérisation.

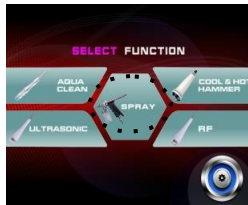

Introduction de l'interface

1. temps de réglage
2. activer la touche pause
3. Quitter la touche de fonction actuelle



- (2) Augmentez ou diminuez le temps pour obtenir la durée correcte (15 minutes recommandées).

Une fois tous les réglages terminés, appuyez sur le bouton pour démarrer.

Comment l'utiliser ?

- Après avoir activé la fonction correspondante sur l'écran, tenez la poignée et appuyez doucement sur le bouton de la télécommande. appuyer sur la gâchette. Un brouillard sortira de la buse, versez-y différents types de liquides ; Après avoir changé de fluide, la tête de lecture est d'abord arrêtée, puis la pompe est nettoyée. pour y verser un autre liquide. Après la pulvérisation, la fonction doit être arrêtée Puis, à l'aide d'un coton-tige ou d'un papier doux, retirez l'excès de liquide du visage du client.

Notes sur l'utilisation :

- Il est préférable d'appuyer sur la gâchette en position médiane pour contrôler le volume de la brume. Si vous appuyez à fond sur la gâchette, vous risquez de provoquer une fuite d'eau trop importante. Retour Demandez aux clients de fermer les yeux et la bouche, vaporisez le brouillard sur le front du client pour le liquide ne pénètre dans ses narines. Gardez toujours une distance appropriée par rapport au visage du client.

RF (radiofréquence)

Fonctions : réchauffement des tissus, ouverture des pores, raccourcissement de la longueur des fibres de collagène, améliorer les et ridules, restaurer l'élasticité de la peau et améliorer les contours du visage

Instructions :



(1) Appuyez sur RF dans l'interface de sélection des fonctions pour accéder à



Introduction de l'interface



1. Adaptation du temps
2. Barre d'énergie (indique la production d'énergie
3. Réduction de la consommation d'énergie
4. Augmenter l'énergie
5. Sélection de la forme d'onde de sortie
6. Quitter la touche de fonction actuelle
7. Bouton Start / Pause



(2) increase  or decrease  to the correct time (recommended 30 minutes) ,

Appuyez ensuite sur la touche pour diminuer l'énergie ou augmenter l'énergie jusqu'à la bonne hauteur. En général, vous commencez à sélectionner la puissance au deuxième niveau, vous devez la tester sur votre main avant de commencer le traitement sur le client. Le client peut ressentir une légère chaleur.

L'état de l'onde de sortie peut être choisi parmi trois modes,  état de sortie de l'onde continue ,  état

sortie d'ondes mixtes,  état de sortie d'impulsions larges. Si nécessaire, état de sortie d'ondes, commencer généralement à composer un numéro.  .

(2) Augmentez ou diminuez la durée du traitement (30 minutes recommandées), puis appuyez sur la touche de diminution ou d'augmentation de l'énergie pour obtenir la quantité correcte, et commencez généralement à régler la puissance au deuxième niveau.

Le client peut ressentir une légère chaleur.

Notes sur l'utilisation :

1. Appliquer un gel ou une préparation de radiofréquence sur la peau avant le traitement, ne pas utiliser tête de radiofréquence directement sur une peau sèche, la tête de radiofréquence doit être proche de la peau, ne pas la laisser s'approcher de la peau. laisser les peaux.
2. Si la température est trop élevée lors de l'utilisation, il suffit de la déplacer vers d'autres parties et de tourner en rond plus rapidement, ce qui réduira la température ; si la température n'est pas assez élevée, il suffit de la déplacer vers d'autres parties et de tourner en rond plus rapidement pour réduire la température. suffisamment élevée, pour déplacer plus lentement la tête RF dans le cercle, la température s'élèvera lentement.
3. Il est déconseillé de l'utiliser pendant la grossesse ou l'allaitement. Déconseillé pour les zones sensibles, les peaux présentant des traumatismes, des rougeurs, des inflammations, des allergies ou d'autres affections cutanées.
4. Retirer les accessoires métalliques avant de commencer le traitement.

Performance des ultrasons :

1, Stimulation des vaisseaux sanguins, élimination des rougeurs : application de la thérapie par impulsions

Les ultrasons, associés à un produit approprié pour activer les vaisseaux sanguins et le métabolisme cellulaire et, sous l'effet de l'action mécanique des ultrasons, obtenir un effet thermique et une action physique et chimique, pour une stimulation et un massage appropriés, une vasodilatation, une stimulation de la circulation sanguine et de la fonction métabolique, peuvent stimuler les vaisseaux sanguins pour les revitaliser, éliminer l'effet d'érythème.

2, Thérapie anti-acnéique avec un fort effet sur l'acné : il existe de nombreuses formes d'acné, c'est un problème de santé publique.

l'un des cas les plus courants de points noirs purulents, le toucher est très douloureux, une mauvaise manipulation tend à former des cicatrices dures. Les ultrasons peuvent affecter les ganglions lymphatiques, la circulation sanguine et lymphatique, accélérer le revêtement des cellules inflammatoires.

3, Éliminer les taches de rousseur et éclaircir les taches : les ultrasons peuvent éliminer les taches de rousseur et l'hyperpigmentation, prévenir leur formation, les affaiblir et les éliminer avec le métabolisme. Les ultrasons peuvent augmenter l'absorption des produits de soin de la peau (tels que les crèmes, les masques, les ampoules à effet éclaircissant, etc.

L'élimination de l'hyperpigmentation est visible après une série de traitements.

4, Décontamination et absorption : la fonction de massage mécanique des ultrasons sert à réguler les cellules sous-cutanées et à augmenter la perméabilité de la membrane cellulaire, d'une part, et à améliorer la circulation sanguine et le métabolisme, d'autre part. En combinaison avec une circulation sanguine et un métabolisme adéquats, les ultrasons permettent de décontaminer et d'absorber les toxines.

l'inclusion de produits de soins, l'effet est satisfaisant.

5, Éliminer les cernes et les poches des yeux, grâce à l'effet du massage mécanique à ultrasons, peut accélérer la circulation sanguine et lymphatique, et l'effet de chauffage du tissu, peut briser la graisse, accélérer l'absorption des ingrédients actifs par la peau, l'humidité excessive et l'accumulation de graisse. sont dispersés, les poches et les cernes sous les yeux disparaissent.

Instructions :

(1) Appuyer sur la touche ultrasonique de l'interface de sélection des fonctions pour entrer dans le menu des fonctions.







Introduction de l'interface

1. Adaptation du temps
2. Énergie (indique la production d'énergie)
3. Réduire la consommation d'énergie
4. Augmentation de l'énergie
5. Sélection de l'état de l'onde de sortie
6. Quitter la touche de fonction actuelle
7. Bouton Start / Pause



(2) Pour augmenter l'énergie ou diminuer l'énergie jusqu'à la durée correcte (recommandée de 20 minutes) , appuyez ensuite sur le bouton de diminuer l'énergie ou augmenter l'énergie jusqu'à la durée correcte.

En général, on choisit le deuxième niveau ,  L'état de l'onde de sortie a trois modes à choisir ,  état de l'onde de sortie continue ,  état de l'onde de sortie à impulsion large. Choisissez l'état d'onde de sortie dont vous avez besoin et sélectionnez généralement le paramètre correspondant. 

Placez la lotion ou l'ampoule sur la peau avant d'utiliser la sonde à ultrasons. Déplacez la sonde à ultrasons en décrivant un cercle de bas en haut.

Notes :

1. Gardez la sonde ultrasonique propre, nettoyez-la après chaque utilisation et stérilisez-la avec de l'alcool ou de l'eau.

avec un autre désinfectant.

2. Ne pas placer la sonde d'échographie sur le globe oculaire.

3. Veillez appliquer la bonne quantité de substance active sur la peau pendant le traitement.

4. En général, la durée du traitement ne doit pas dépasser 15 minutes. Les personnes ayant une petite surface de peau doivent réduire la durée du traitement en conséquence. La sonde ne doit pas rester dans une position particulière pendant une longue période afin d'éviter d'endommager le tissu cutané.

5. Au cours du traitement, éviter l'utilisation prolongée d'ultrasons dans un état d'hypersensibilité.

une dépense énergétique maximale, ce qui non seulement affecte l'absorption cutanée, mais peut même endommager le tissu cutané.

Marteau chaleur froid

Performance : Thérapie

par le froid

1, Thérapie bonne pour la , l'étanchéité capillaire.

2, Renforce les fibres d'élastine, rend la peau tendue et élastique, lisse les rides, élimine les pattes d'oie.

3, les vaisseaux sanguins se contractent, ce qui réduit efficacement l'érythème et fait recirculer les veines, facilitant ainsi nettoyage et la désintoxication.

4. Réduit la sensibilité nerveuse, a un effet calmant, apaise la peau, les gonflements, la douleur, en particulier pour les peaux allergiques, a un bon effet de soutien.

5. Traitement par le froid+ La lumière bleue peut soulager les rougeurs de la peau et a des effets anti-inflammatoires.

Thérapie par la chaleur

1、 Légère chaleur, rend, détend les muscles, équilibre l'autodiscipline nerveuse, soulage la douleur. 2、 Stimule la circulation sanguine, augmente la quantité d'oxygène dans le sang, ouvre les pores, dilate les vaisseaux sanguins et les nutriments sont ainsi absorbés plus rapidement.

3、 Incite le taux métabolique de la peau, augmente l'élimination naturelle des toxines.

Instructions :

(1) Sélectionner la fonction marteau chaud-froid sur l'écran appuyer sur la touche Entrée sur l'écran

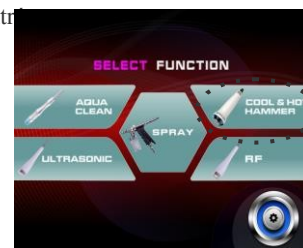

Introduction de l'interface

1. Réglage de la température
2. Démarrage / arrêt
3. Refroidissement du marteau
4. Chauffage par marteau
5. Affiche la actuelle
marteau
6. Quitter la touche de fonction actuelle



température

(2) Effets sur la

performance

Commentaires :

1. Nettoyez votre visage avec un démaquillant pour de meilleurs résultats.
2. Le marteau chaud et froid ne doit pas mouillé. doit être essuyé avec un chiffon sec.
3. Maintenir une bonne émission de chaleur, ne pas obstruer les ouvertures d'émission de chaleur
4. Cet appareil n'est pas destiné à être utilisé par des personnes ayant une mauvaise condition, des réactions lentes ou des troubles mentaux (y compris les enfants), à moins qu'elles ne l'utilisent en toute sécurité dans les conditions suivantes sous la direction ou avec l'assistance de personnes responsables de l'exécution sûre de la procédure.
5. Les enfants doivent être surveillés afin qu'ils ne jouent pas avec l'appareil. Il convient de veiller à l'utilisation de l'ensemble de la machine :
 1. Pendant le travail, faites attention à la fixation et à la connexion à l'ordinateur et ne tirez pas excessivement sur les câbles.
 2. Si le câble d'alimentation est endommagé, il doit être remplacé par un câble spécial ou des composants spéciaux achetés auprès du fabricant ou de son service de maintenance.
 3. Si des situations anormales se produisent au cours fonctionnement de l'hôte, il faut immédiatement couper l'alimentation électrique et Débranchez la fiche d'alimentation, contactez votre revendeur pour inspection, n'ouvrez pas le boîtier sans autorisation.
 4. placer ou utiliser dans des endroits humides.
 5. Ne pas placer d'objets inflammables ou explosifs à proximité.

En cas de divergence entre les dessins figurant dans le présent manuel et les articles réels, ce sont les articles réels qui priment.

L'entreprise se réserve le droit de mettre à jour et de

les améliorations apportées aux produits. Le contenu ci-dessus est susceptible d'être modifié sans préavis.

LES MESURES DE SÉCURITÉ

1. L'appareil est un équipement professionnel destiné à être utilisé en chirurgie esthétique. L'utilisation de l'appareil uniquement par du personnel qualifié en chirurgie esthétique permet d'éviter des effets indésirables pendant le traitement.
2. Ne démontez pas l'appareil et n'essayez pas de l'utiliser à d'autres fins que celles indiquées dans ces instructions.

service. Toutes les opérations d'entretien et de réparation doivent être effectuées par un technicien agréé (société ACTIV Tomasz Pacholczyk).

3. N'installez pas et ne faites pas fonctionner l'appareil à proximité de liquides, de zones humides ou avec des mains mouillées - afin qu'aucun liquide ne pénètre dans l'appareil.
4. Retirez immédiatement la fiche de la prise et contactez le service agréé par ACTIV Tomasz Pacholczyk dans les cas suivants :
 - a) un liquide a pénétré dans l'appareil, b) l'appareil dégage une odeur étrange, fume ou émet des bruits bizarres, c) le cordon d'alimentation est endommagé, d) l'appareil a été renversé ou son boîtier a été endommagé.
5. Ne placez aucun objet sur les câbles. N'installez pas l'appareil dans un endroit où quelqu'un pourrait marcher sur le câble d'alimentation.
6. Pour des raisons de sécurité, débranchez le cordon d'alimentation de la prise de courant chaque fois vous avez fini de travailler avec l'appareil.
7. N'insérez rien dans l'ouverture de l'appareil. un corps étranger pénètre dans l'ouverture, retirez le câble de la prise et contactez le distributeur ou le fabricant.
8. Ne pas placer l'appareil sur un chariot, une étagère ou un véhicule instable. L'appareil pourrait être endommagé en cas de chute.
9. Afin de garantir la durée de vie fixe de l'appareil, il est recommandé de respecter un intervalle d'une minute avant d'appuyer à nouveau sur le bouton d'alimentation (entre la mise en marche et l'arrêt et vice versa).
10. L'alimentation électrique doit être conforme aux spécifications de la plaque signalétique. Dans le cas contraire, l'appareil risque de mal fonctionner, d'être endommagé ou même de brûler.

NOTES :

1. En cas d'endommagement du câble d'alimentation ou d'autres dysfonctionnements, contactez un centre de service agréé - vous éviterez ainsi tout danger.
2. Cet équipement peut être utilisé par des enfants âgés d'au moins 8 ans et par des personnes dont les capacités physiques et mentales sont réduites et qui manquent d'expérience et de connaissance de l'équipement si une surveillance ou des instructions sont fournies manière d'utiliser l'équipement en toute sécurité, de sorte que les risques associés soient compris.
3. L'appareil n'est pas destiné à être utilisé par des enfants. Ne laissez pas les enfants jouer avec l'appareil.
4. Ne laissez pas l'appareil sans surveillance lorsque des enfants ou des personnes ne pas suffisamment comment utiliser l'appareil se trouvent à proximité.
5. Cet appareil électrique n'est pas un jouet. Une utilisation incorrecte ou un contact avec l'appareil électrique peut présenter un risque pour la santé ou entraîner la mort. L'appareil doit donc être utilisé et rangé hors de portée des enfants.



MISE AU REBUT DE L'APPAREIL

Les appareils électriques usagés, les accessoires et les emballages doivent être déposés dans des centres de recyclage conformément aux règles de protection de l'environnement. Les appareils électriques ne doivent pas être jetés dans la poubelle des ordures ménagères. Respectez les règles de mise au rebut de ce type d'équipement. Afin de protéger l'environnement conformément à la directive 2012/19/CE relative aux déchets d'équipements électriques et électroniques, les déchets d'équipements électriques doivent être collectés séparément et remis aux points de collecte des déchets d'équipements électroniques et électriques.

Les appareils usagés et en fin de vie contiennent des composants entièrement recyclables et doivent donc être remis à des fins de recyclage. Ils doivent donc être remis aux points de collecte appropriés, ainsi qu'à la société ACTIV Tomasz Pacholczyk.

STOCKAGE ET TRANSPORT

L'appareil doit être transporté à une température comprise entre (-) 20 °C et (+) 50 °C, uniquement dans son emballage d'origine. L'appareil doit être stocké dans une pièce bien ventilée, avec une humidité relative ne dépassant pas 75 %. La température de fonctionnement est comprise entre (+) 10 °C et (+) 40 °C. Pendant le stockage et le transport, l'appareil ne doit pas être jeté ou échappé, ni exposé à des chocs mécaniques ou à des agents atmosphériques.